

HIGHLANDER

Dados técnicos convincentes.

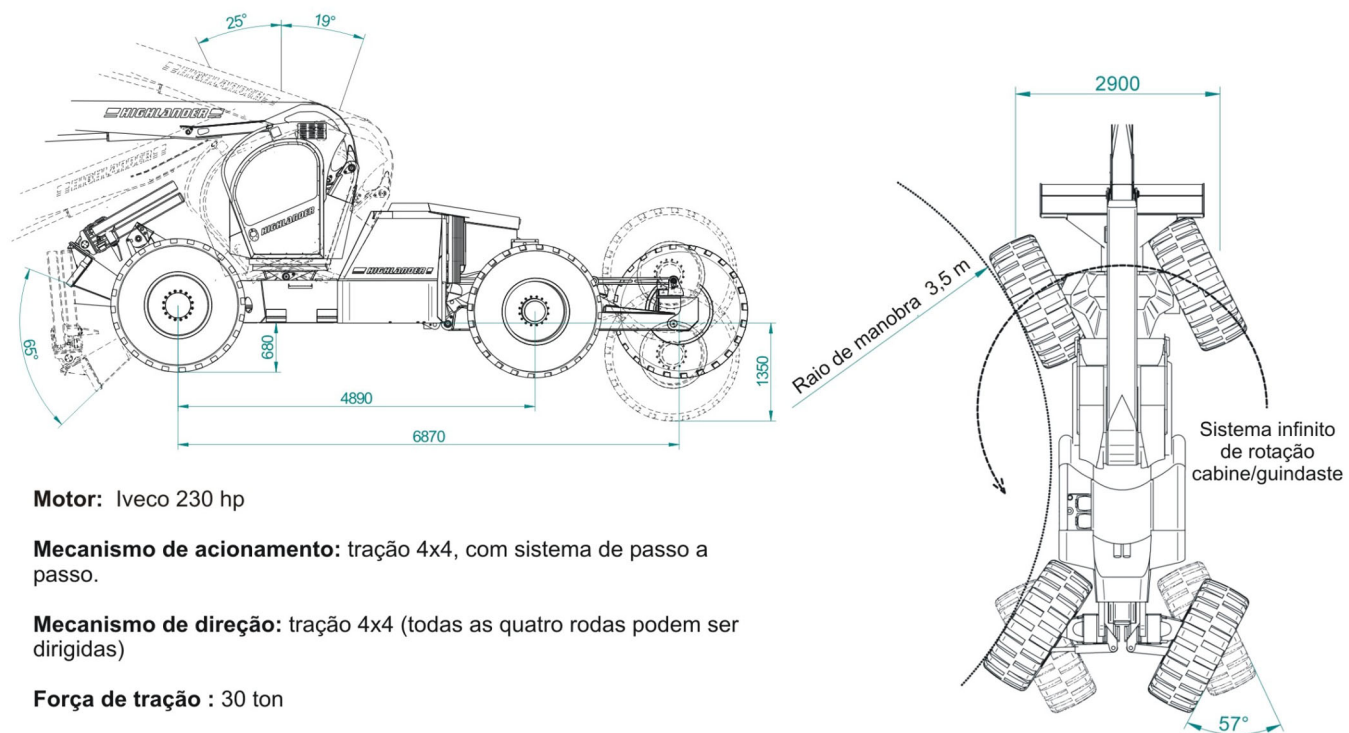

Motor: Iveco 230 hp

Mecanismo de acionamento: tração 4x4, com sistema de passo a passo.

Mecanismo de direção: tração 4x4 (todas as quatro rodas podem ser dirigidas)

Força de tração : 30 ton

Guindaste: 24 tm, alcance 10m, sistema infinito de rotação cabine e guindaste

Peso: 19,5 t

Cabeçote harvester: Woody H50
Woody H60



Konrad Forsttechnik GmbH
A 9451 Peitenegg
Oberpreitenegg 52
Tel.: +43(0)4354 2432-0
Fax: +43(0)4354 2432-35
e-Mail: office@forsttechnik.at
www.forsttechnik.at



MACEDO FOREST
Av. Souza Naves, 4000
Chapada - Ponta Grossa / PR
(42) 3239-1441
84064-000
www.macedo.ind.br
macedo@macedo.ind.br

HIGHLANDER

Próxima geração de harvester.



Um passo á frente.

Um passo á frente.

KONRAD

Muitos passos em mobilidade e flexibilidade

Esta inovação Highlander é um harvester de alta performance tanto para madeiras médias quanto para grandes toras. Devido às diferentes possibilidades de avançar, é possível mover-se nas estradas a uma velocidade de até 40 km/h, usando apenas um eixo. Em um terreno normal ele pode mover-se com capacidade de manobra especial, isto se deve a grande versatilidade do sistema de tração nas quatro rodas. Em terreno extremamente íngreme e difícil a máquina mostra toda a sua flexibilidade em manobras, devido ao sistema de tração sincronizado e dirigível. O Highlander oferece mais do que a capacidade de escalada, isto se dá por diversos recursos disponíveis tais como; chassi alonga-se e encurta-se independente um lado do outro, tração independente nas quatro rodas acionados por motores hidráulicos, pode-se controlar a direção em ambos os eixos independentemente.

- Enorme flexibilidade devido à sincronização da tração e direção
- Ótima capacidade de manobras devido a controle de direção nas quatro rodas
- Cabine e Guindaste com rotação infinita
- Rápida e segura condução em estradas
- Cabine segura e bem organizada
- Harvester de alta performance com muitas possibilidades de operação flexível

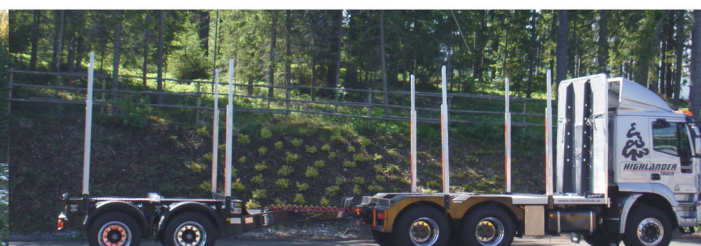

Solução de transporte simples: em poucos minutos transforma-se um caminhão de toras em um sistema de transporte para Highlander.